

Luftzufuhr-Rohre

Air feed tubes

Tubes d'amenée d'air

Type B/BC/BL

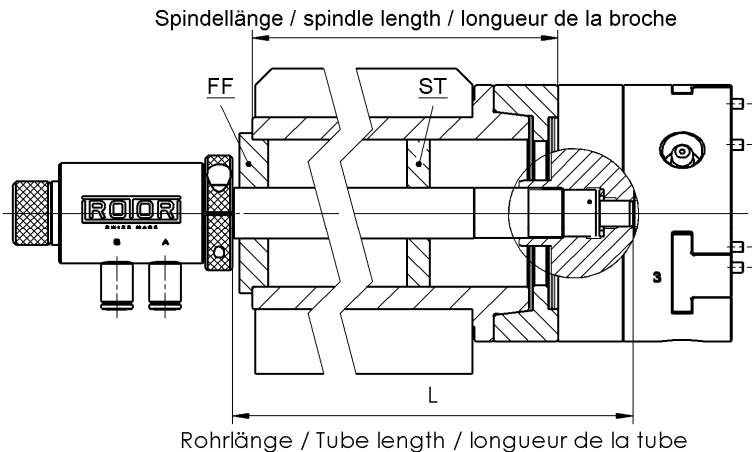

Zur Herstellung der Luftzufuhr-Rohre benötigen wir die genaue Angabe entweder der **Spindellänge** oder aber der **Länge L** des Luftzufuhr-Rohres.

When ordering an air feed tube assembly, please specify either **spindle length** or **length L**.

Pour la fabrication des tubes d'amenée d'air il nous faut la définition précise de la **longueur de broche** où bien de la **longueur L**.

Wichtig: Bei Spindellängen ab 600 mm muss das Rohr in der Spindelmitte durch einen Ring abgestützt werden, um das Durchbiegen bei hohen Drehzahlen zu vermeiden. Dabei ist zu beachten, dass das Rohr sich ungehindert axial bewegen kann!

Important: Machine tools with high RPM and spindle lengths above 600 mm must be equipped with an additional tube supporting ring in the middle of the spindle.

Important: A partir de 600 mm de longueur de broche, les tubes doivent être guidés et supportés par un anneau au milieu de la broche. Ceci pour éviter des vibrations, des pertes d'air et des fractures.

Luftzufuhr-Rohr Typ B Air feed tube type B Tube d'amenée d'air type B	
Best. Nr. Order No. No.de com.	LZR-B

Typ BC für zusätzlich Kühlmittel Type BC for coolant Type BC pour arrosage	
Best. Nr. Order No. No.de com.	LZR-BC

Typ BL für zusätzlich Zentralschmierung Type BL for Automatic Lubrication Type BL pour lubrification automatique	
Best. Nr. Order No. No. de com.	LZR-BL

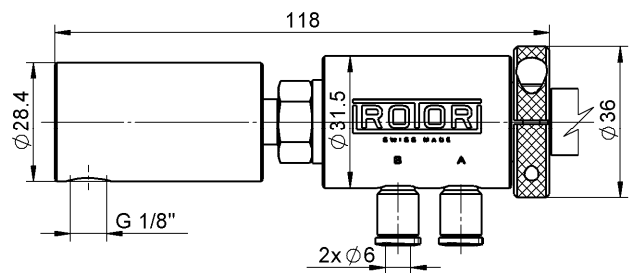
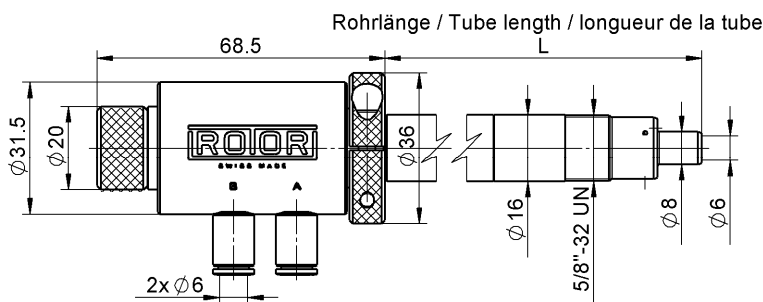

n max 4'000 min⁻¹ RPM max 4'000 min⁻¹

n max 3'000 min⁻¹ RPM max 3'000 min⁻¹

A = öffnen, open, ouvert B = schliessen, close, fermé G1/8" = zentrale Zufuhr, central supply, alimentation de la centrale

Rohr-Führungsflansch Typ B-FF Air feed tube guiding flange type B-FF Tube d'amenée douille de guidage type B-FF					
Best. Nr. Order No. No.de com.		D	d	L	l
	B-FF-50	50	50	13	max.7
	B-FF-68	68	66	17	10
	B-FF-108	108	106	17	10

Stützring Typ B-ST Supporting Ring type B-ST Bague de soutien type B-ST		
Best. Nr. Order No. No.de com.		D
	B-ST-60	60
	B-ST-100	100

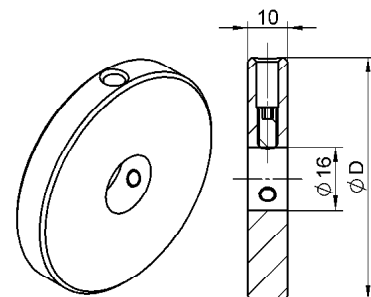
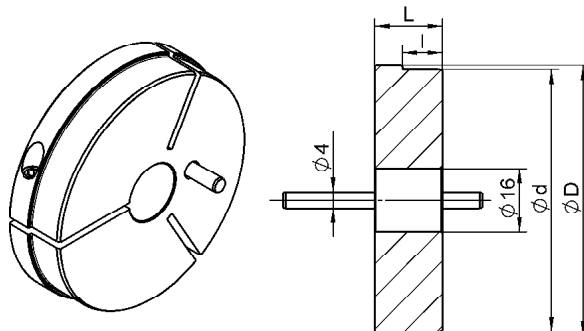

04.2019



ROTOR TOOL GmbH, Esslingerstrasse 13, CH-8618 Oetwil am See
 ☎ (+41) 44 929 24 62, Fax (+41) 44 929 15 63, info@rotortool.com
www.rotortool.com